

- Lasciare acclimatizzare per 48 ore.
- Depositare i pacchetti chiusi impilati in modo incrociato al centro della stanza.
- 18°C e al massimo 75% di umidità rel. dell'aria.

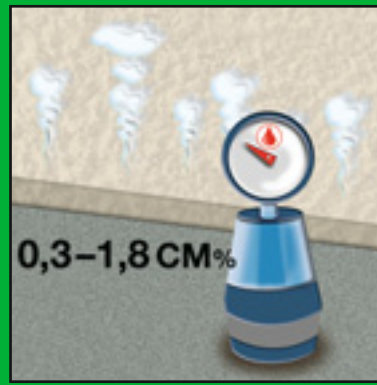

- Controllare il contenuto di umidità dei sottofondi nuovi con igrometro CM (compito del posatore del massetto).
- Non posare in caso di superamento dei seguenti valori:
 - massetto cementizio di 1,8 CM%,
 - massetto di anidrite e massetto autolivellante a base di anidrite di 0,3CM%

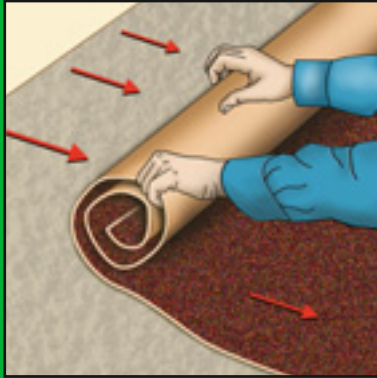

- Rimuovere accuratamente eventuali rivestimenti/pavimentazioni preesistenti (ad esempio moquette, PVC, linoleum o velcro).

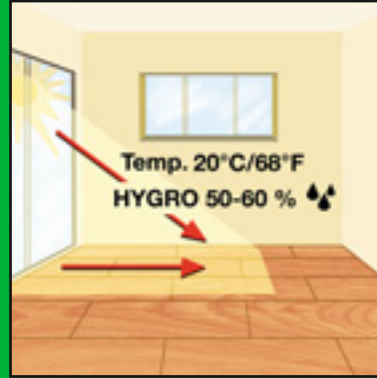

- Evitare i forti sbalzi di temperatura.
- Ideale: 20°C di temperatura ambiente con 50–60% di umidità rel. dell'aria.

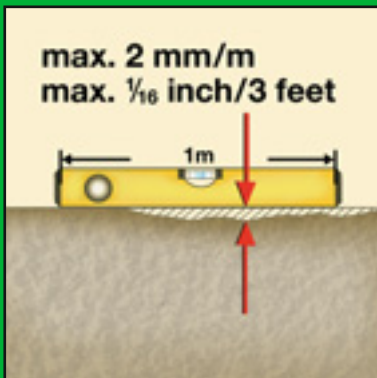

- Il sottofondo deve essere compatto, piano ed asciutto (maturo secondo DIN 18356).
- Livellare eventuali irregolarità del sottofondo.

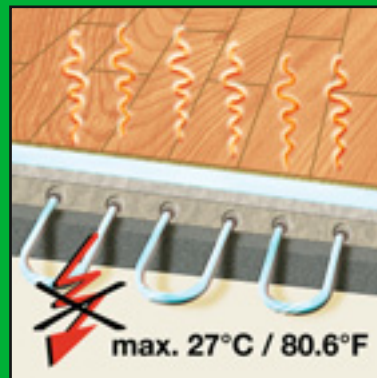

- Indicato per la posa su riscaldamento a pavimento ad acqua calda non posabile su riscaldamento a pavimento elettrico.
- Il massetto deve essere asciutto.
- Barriera al vapore costituita da una pellicola di PE di almeno 0,2 mm di spessore.
- Compilazione di regolare protocollo di riscaldamento e successivo raffreddamento secondo DIN 4725 (massetto vecchio e nuovo).

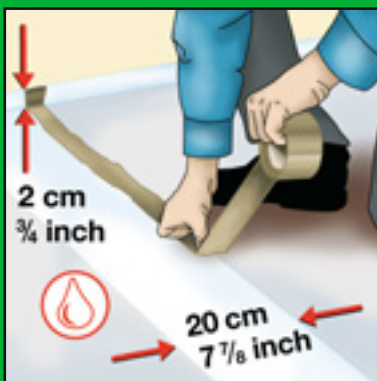

- Barriera al vapore (pellicola di PE di almeno 0,2 mm) su pavimenti minerali (min. 1,2 mm in caso di passi d'uomo/cantine a volta e sottofondi attigui al massello).
- Barriera al vapore in caso di riscaldamento a pavimento ad acqua calda! Almeno 10 cm di sovrapposizione, sollevata in corrispondenza delle pareti a guisa di vasca – chiudere con nastro adesivo.

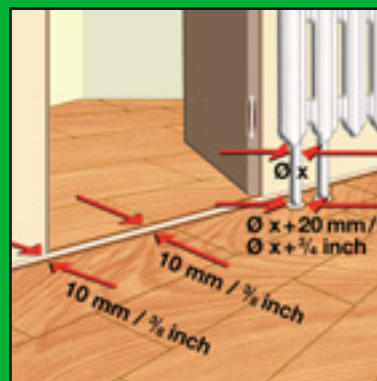

- Giunto di dilatazione perimetrale di almeno 10 mm in corrispondenza delle pareti e di tutte le installazioni fisse (scale, tubi di termosifoni, ecc.).

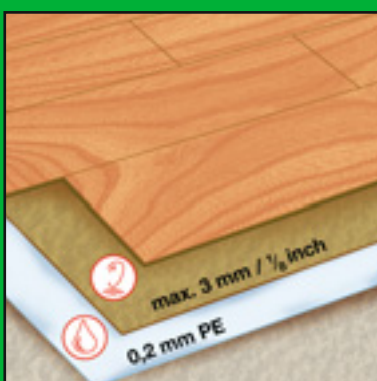

- Struttura del sottofondo
- Barriera al vapore (min. 0,2 mm)
- Isolamento anticalpestio (max. 3 mm)
- Rumore da calpestio: quanto più resistente alla compressione, tanto meglio!

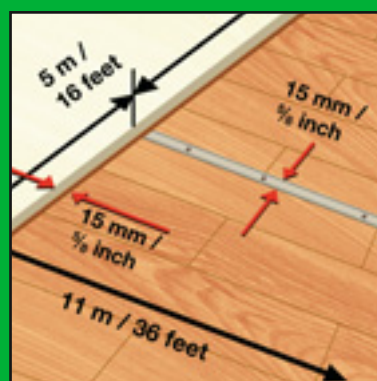

- Ulteriori giunti di dilatazione nelle soglie fra una stanza e l'altra.
- Ulteriori giunti di dilatazione in caso di lunghezza dell'ambiente superiore a 11 m e/o larghezza superiore a 5 m.
- Ulteriori giunti di dilatazione negli ambienti con molti angoli.



- Pattini di feltro sotto ai piedi di sedie, tavoli e mobili.
- Adeguati tappeti cattura-sporco e passatoie.
- Le zone soggette a maggiori sollecitazioni devono essere protette con ulteriori mezzi (ad esempio basi per sedie da ufficio in PE/rotelle delle sedie secondo DIN 68131).
- Le impronte d'uso costituiscono la patina di tutti i tipi di pavimentazione di legno e a base di legno. Non sono mai completamente evitabili e fanno parte, specialmente nei decori naturali, dell'aspetto caratteristico del prodotto.

- Non posizionare vasi di piante o simili direttamente sul pavimento, utilizzare sempre basi adeguate.

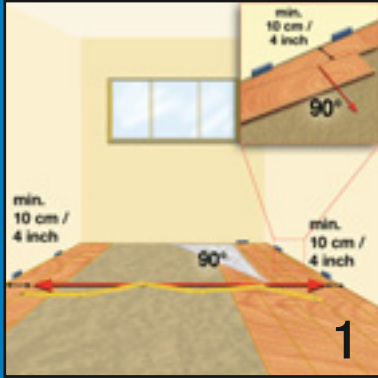

- La prima e l'ultima fila di posa deve presentare una larghezza dei listoni di almeno 10 cm.
- Posare preferibilmente nel senso di incidenza della luce.

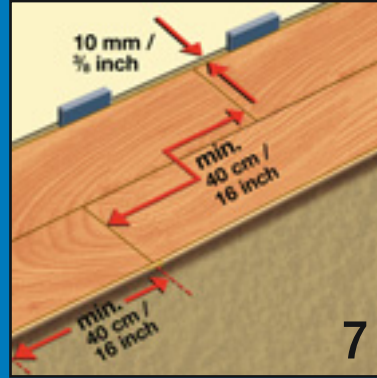

- I listoni tagliati, per poter essere riutilizzati, devono essere lunghi almeno 40 cm.
- Anche lo sfalsamento reciproco dei giunti di testa (giunti trasversali) deve essere di almeno 40 cm.

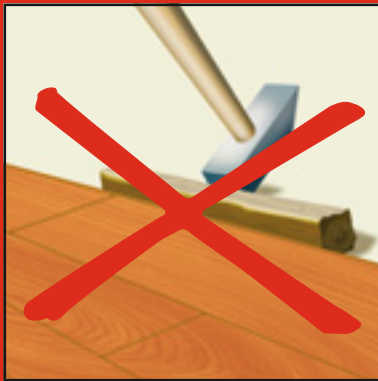

- Non forzare i listoni per incastrarli l'uno nell'altro!
- Per la posa non utilizzare martelli né battitori per non danneggiare la giunzione articolata.



- Non indicato per la posa in ambienti umidi.
- Non posare in aree esposte direttamente a spruzzi d'acqua.



- Evitare l'esposizione continuativa ai liquidi – specialmente all'acqua stagnante. Ciò può arrecare danni irreparabili al pavimento. Rimuovere subito eventuali liquidi versati sul pavimento.



- Controllare tutti gli elementi del pavimento prima della posa per escludere la presenza di difetti riconoscibili.
- Non posare gli elementi danneggiati / difettosi!
- Interrompere immediatamente la posa in caso di riscontro di materiale difettoso!



- Pronto per la posa con sigillatura finale superficiale.
- Non levigabile.
- Non trattare con vernici o solventi.

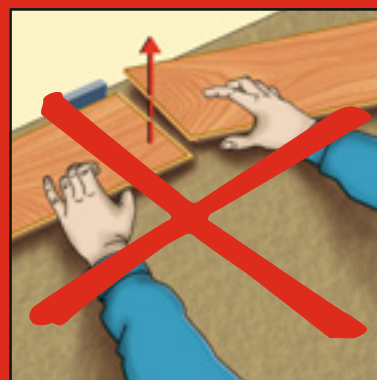

- Per smontare il pavimento, prima sollevare l'intera fila dalla giunzione articolata, quindi separare i singoli elementi a listone inizialmente solo facendoli scorrere orizzontalmente nelle giunzioni di testa.